

954 BBT

MINITRANSPORTER CINGOLATO CON GRU SCARRABILE "M50" E 4 PIEDI STABILIZZATORI IDRAULICI



MODELLO 954.AMTI-5.0GRU-

La prima piccola gru dalle grandi prestazioni, risposta ideale per esigenze di carico e scarico di qualsiasi elemento, dal giardinaggio all'edilizia, dalla nautica ai lavori elettrici e/o idraulici, ma anche per manutenzioni ed hobbistica.

DIMENSIONI DELLA MACCHINA

Altezza max	151 cm
Larghezza max	74 cm
Lunghezza max (pedana chiusa)	150 cm
Cingoli	180 x 60 x 38 mm
Carreggiata	74 cm

PESI

Peso sottocarro	320 kg
Peso gru con basamento	326 kg
Peso complessivo	646 kg

TRASMISSIONE

Tipo	Idraulica
Velocità	Lenta 2,1 km/h Veloce 4,8 km/h
Ribaltamento	Idraulico
Pressione max	160 bar

CARATTERISTICHE GRU

Capacità sollevamento	5 kNm
Numero di sfili	2 idraulici
Altezza a riposo	150 cm
Altezza max gru aperta	395 cm
Ingombro max piedi a terra	213cm x 207 cm
Sollevamento max	500 kg/200 kg
Diagramma di carico	Manuale uso e manutenzione

MOTORIZZAZIONI

	CAVALLI	CODICE
Honda benzina avviamento manuale/elettrico	9 cv	G09H/GE09H
Axo benzina avviamento manuale/elettrico	9 cv	G09/GE09
Axo diesel avviamento manuale/elettrico	7 cv	D07/DE07
Yanmar diesel avviamento manuale/elettrico	7 cv	D07Y/DE07Y
Elettrico MYT100, alimentazione 230 V	3 kw	MYT100

Abbati srl for 954BBT

Via Pasubio, 5/7 - Boretto (RE) Italy
Phone: +39.348.0178050 - +39.348.0178054

E-mail: info@954bbt.com
Web: www.954bbt.com

954 BBT

MODELLO

954.AMTI-5.0GRU-

MINITRANSPORTER CINGOLATO CON GRU SCARRABILE "M50" E 4 PIEDI STABILIZZATORI IDRAULICI

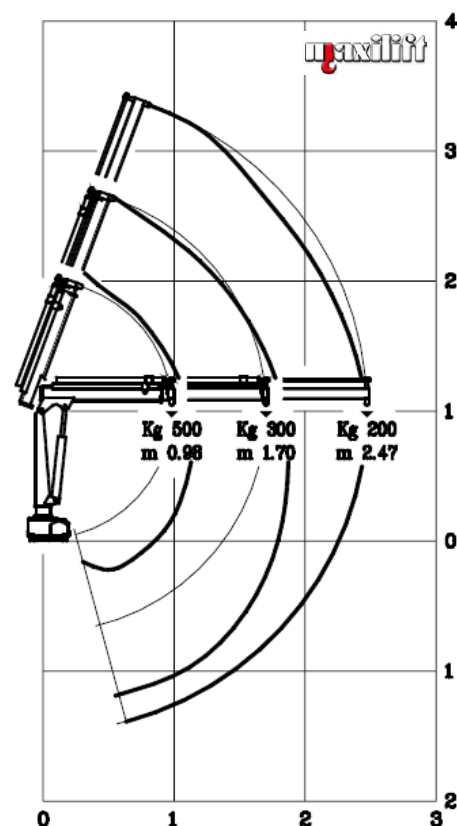
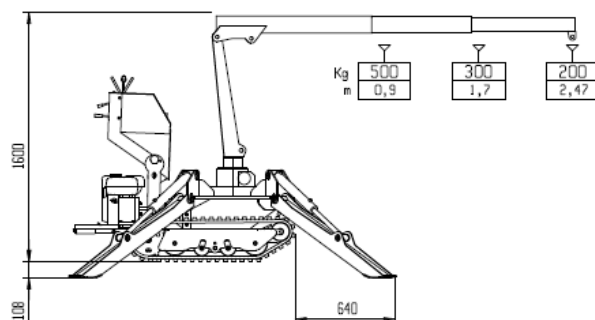
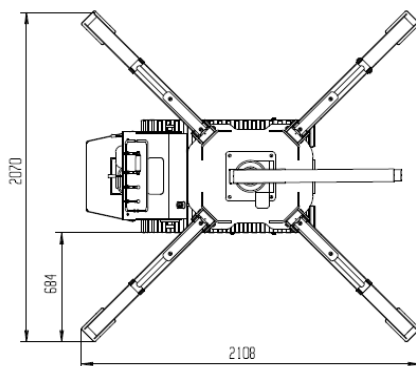
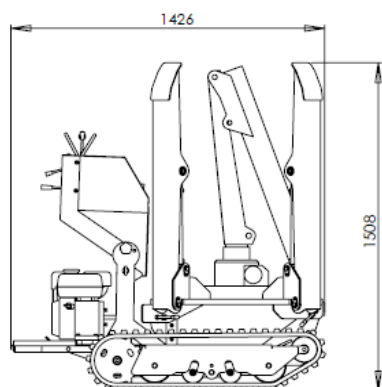
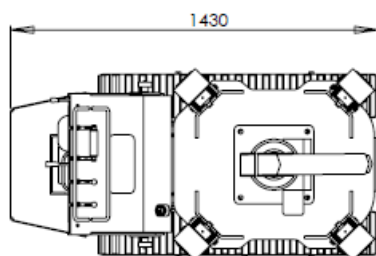
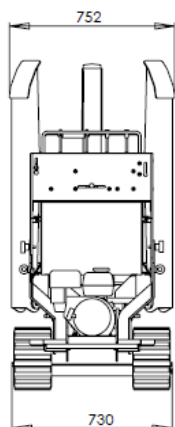

Abbati srl for 954BBT

Via Pasubio, 5/7 - Boretto (RE) Italy

Phone: +39.348.0178050 - +39.348.0178054

E-mail: info@954bbt.com

Web: www.954bbt.com